

# taurus

## ASTERIA

Grill de contacto

Contact grill

Gril de contact

Kontaktgrill

Grill a contatto

Grelhador de contacto

Grill de contacte

Contactgrill

Grill kontaktowy

Ψηστήρα-τοστιέρα

Тип прибора

Contactați grătarul

Контактен грил

شواية الاتصال



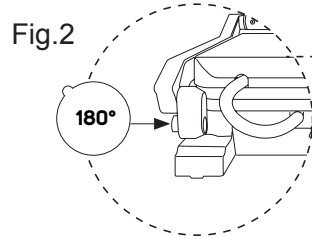
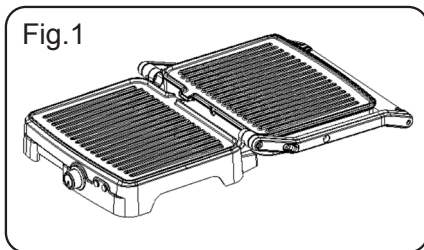
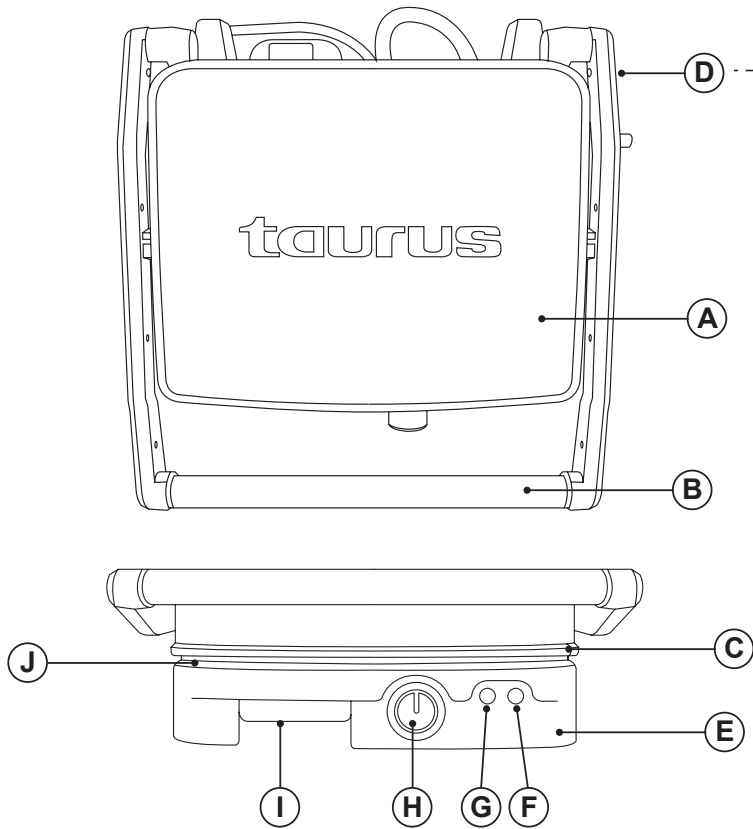

## Español

### Grill de contacto

ASTERIA

### DESCRIPCIÓN

- A Alojamiento superior
- B Asa
- C Placa superior
- D Botón apertura 180°
- E Alojamiento inferior
- F Piloto luminoso de temperatura adecuada
- G Piloto luminoso de conexión
- H Mando termostato
- I Bandeja recoge grasa
- J Placa inferior

### UTILIZACIÓN Y CUIDADOS:

- Antes de cada uso, desenrollar completamente el cable de alimentación del aparato.
- No usar el aparato si los accesorios acoplados a él presentan defectos. Proceda a sustituirlos inmediatamente.
- No mover el aparato mientras está en uso.
- Hacer uso del asa/s para coger o transportar el aparato.
- No utilizar el aparato inclinado, ni darle la vuelta.
- No dar la vuelta al aparato mientras está en uso o conectado a la red.
- No cubrir la superficie de cocción o los alimentos con papel de aluminio u otros materiales similares.
- Para conservar el tratamiento antiadherente en buen estado, no utilizar sobre el utensilios metálicos o punzantes.
- Desenchufar el aparato de la red cuando no se use y antes de realizar cualquier operación de limpieza, ajuste, carga o cambio de accesorios.
- Guardar este aparato fuera del alcance de los niños y/o personas con capacidades físicas, sensoriales o mentales reducidas o falta de experiencia y conocimiento.
- No guardar ni transportar el aparato si todavía está caliente.

## MODO DE EMPLEO

### NOTAS PREVIAS AL USO:

- Asegúrese de que ha retirado todo el material de embalaje del producto.
- Antes de usar el producto por primera vez, es aconsejable utilizarlo sin alimentos.
- Antes de usar el producto por primera vez, limpie las partes en contacto con alimentos tal como se describe en el apartado de Limpieza.

### USO:

- Desenrollar completamente el cable antes de enchufar.
- Girar el mando termostato hasta situarlo en la posición que corresponda a la temperatura deseada.
- Limpiar el aparato.
- Enchufar el aparato a la red eléctrica.
- El piloto luminoso de encendido y el de preparado se encenderán indicando que el aparato ha empezado a precalentarse.
- Tardará unos 5 minutos en llegar a la temperatura de cocción. cuando esté listo, el piloto luminoso de preparado se apagará.
- Abrir la plancha sandwichera, poner la carne, el sándwich o los alimentos que desee cocinar sobre la placa de cocción inferior.
- Cerrar el aparato. el piloto luminoso de preparado volverá a encenderse.
- Cocinar entre 3 y 8 minutos hasta que el piloto luminoso de preparado vuelva a apagarse, o ajuste el tiempo según su gusto.
- Durante el uso del aparato el piloto luminoso se conectará y desconectará de forma automática, indicando de este modo el funcionamiento de los elementos calefactores para mantener la temperatura deseada.
- Cuando los alimentos se hayan cocido a su gusto, retírelos del aparato con la ayuda de una espátula de madera u otros utensilios similares resistentes al calor. No use para ello utensilios que puedan dañar el recubrimiento antiadherente.
- Una vez haya terminado la cocción, desconecte el enchufe de la toma de corriente y deje la unidad abierta para enfriarla.
- Para minimizar la generación de acrilamida durante el proceso de cocción, no dejar que los alimentos adquieran colores marrones oscuro.

## **USAR EL APARATO COMO PLANCHA (FIG. 1)**

- La placa/tapa superior está nivelada con la placa inferior / base. Las placas superior e inferior se alinean para crear una amplia superficie de cocción. Con el aparato en esta posición, localice la palanca de liberación de la bisagra en la parte derecha (Fig. 2).
- Con una mano en el asa, utilice la otra para deslizar la palanca hacia usted. Empuje la palanca hacia atrás hasta que la tapa quede completamente plana. El aparato permanecerá en esta posición hasta que se levante el asa y la tapa para volver a la posición cerrada inicial.
- Utilice el aparato como una plancha abierta para cocinar hamburguesas, carne, aves de corral (no se recomienda cocinar con huesos de pollo, ya que no se cocina de manera uniforme en una plancha abierta), pescado y verduras.
- Tiene la opción de cocinar diferentes tipos de alimentos por separado sin mezclar sabores, o cocinar grandes cantidades del mismo tipo de comida a la vez.

## **UNA VEZ FINALIZADO EL USO DEL APARATO:**

- Seleccionar la posición mínima (MIN) accionando el mando termostato.
- Desenchufar el aparato de la red eléctrica.
- Limpiar el aparato.

## **LIMPIEZA**

- Desenchufar el aparato de la red y dejarlo enfriar antes de iniciar cualquier operación de limpieza.
- Limpiar el aparato con un paño húmedo impregnado con unas gotas de detergente y secarlo después.
- No utilizar disolventes, ni productos con un factor pH ácido o básico como la lejía, ni productos abrasivos, para la limpieza del aparato.
- No sumergir el aparato en agua u otro líquido, ni ponerlo bajo el grifo.
- Se recomienda limpiar el aparato regularmente y retirar todos los restos de alimentos.
- Si el aparato no se mantiene en buen estado de limpieza, su superficie puede degradarse y afectar de forma inexorable la duración de la vida del aparato y conducir a una situación peligrosa.

## English

### Contact grill

ASTERIA

## DESCRIPTION

- A Upper housing
- B Handle
- C Upper plate
- D 180° Button
- E Bottom housing
- F Ready light
- G Power light
- H Thermostat knob
- I Fat tray
- J Bottom plate

## USE AND CARE:

- Fully unroll the appliance's power cable before each use.
- Do not use the appliance if the accessories attached to it are defective. Replace them immediately.
- Do not move the appliance while in use.
- Use the appliance handle/s, to catch it or move it.
- Do not use the appliance if it is tipped up and do not turn it over.
- Do not turn the appliance over while it is in use or connected to the mains.
- Do not cover the cooking surface or food with aluminium foil and other similar materials.
- To keep the nonstick treatment in good condition, do not use metal or pointed utensils on it.
- Unplug the appliance from the mains when not in use and before undertaking any cleaning task.
- Store this appliance out of reach of children and/or persons with physical, sensory or reduced mental or lack of experience and knowledge.
- Do not store or transport the appliance if it is still hot.

## INSTRUCTIONS FOR USE

### BEFORE USE:

- Make sure that all products' packaging has been removed.

- Before using this product for the first time, it is advisable to test it without food.
- Before using the product for the first time, clean the parts that will come into contact with food in the manner described in the cleaning section.

### USE:

- Unroll the cable completely before plugging it in.
- Turn the thermostat control to the desired temperature position.
- Close the appliance.
- Connect the appliance to the mains.
- The power and ready light will come on, indicating that the appliance has begun preheating.
- It will take approximately 5 minutes to reach baking temperature, the ready light will go off.
- Open the appliance put the sandwich, meat or other foods on the bottom cooking plate.
- Close the appliance. The ready light will go on again.
- Cook about 3 to 8 minutes, the ready light goes off again, or adjusting the time to suit your own individual taste.
- During the appliance's use the pilot light will come on and off automatically, indicating the heating elements are working, and therefore maintaining the desired temperature.
- When the food is to your taste, remove it from the appliance with the help of a wooden spatula or similar heat resistant implement; do not use utensils that could damage the nonstick coating.
- Once you finished cooking, disconnect the plug from the wall outlet and leave unit open to cool.
- In order to minimize the generation of acrilamida during the cooking process, avoid to reach dark brown colours on the foodstuffs.

### USE AS OPEN GRILL (FIG. 1)

- Upper plate/cover is level with lower plate/base. The upper and lower plates line up to create one large cooking surface. The appliance to this position, locate the hinge release lever on the right arm (fig. 2).
- With one hand on the handle, use the other one to slide the lever toward you. Push the handle back until its cover rests flat on the counter. The unit will stay in this position until you lift the handle and cover to return it to the closed position.
- Use the appliance as an open grill to cook burgers, steak, poultry (we do not recommend cooking bonein chicken, since it does not cook evenly on an open grill), fish and vegetables.

- You have the option of cooking different types of food on separates without combining their flavours or cooking large amounts of the same type of food,

### **ONCE YOU HAVE FINISHED USING THE APPLIANCE:**

Select the minimum position (MIN) using the thermostat control.

Unplug the appliance from the mains.

Clean the appliance.

## **CLEANING**

- Disconnect the appliance from the mains and allow it to cool before undertaking any cleaning task.
- Clean the equipment with a damp cloth with a few drops of washingup liquid and then dry.
- Do not use solvents, or products with an acid or base pH such as bleach, or abrasive products, for cleaning the appliance.
- Never submerge the appliance in water or any other liquid or place it under running water.
- It is advisable to clean the appliance regularly and remove any food remains.
- If the appliance is not in good condition of cleanliness, its surface may degrade and inexorably affect the duration of the appliance's useful life and could become unsafe to use.

## Français

### Grille de contact

ASTERIA

### DESCRIPTION

- A Logement supérieur
- B Poignée
- C Plaque supérieure
- D Bouton d'ouverture 180°
- E Logement inférieur
- F Voyant lumineux de préparation
- G Voyant lumineux
- H Bouton thermostat
- I Plateau ramasse-graisse
- J Plaque inférieure

### UTILISATION ET ENTRETIEN :

- Avant chaque utilisation, dérouler complètement le câble d'alimentation de l'appareil.
- Ne pas utiliser l'appareil si les accessoires qui lui sont assemblés présentent des défauts. Le cas échéant, les remplacer immédiatement.
- Ne pas faire bouger l'appareil durant son fonctionnement
- Utiliser les poignées pour prendre ou transporter l'appareil.
- Ne pas utiliser l'appareil alors qu'il est incliné, ni le retourner.
- Ne pas retourner l'appareil quand il est en cours d'utilisation ou branché au secteur.
- Ne pas couvrir ou envelopper les aliments avec du papier aluminium ou autres matériaux similaires.
- Pour conserver le traitement anti-adhésif en bon état, ne pas y utiliser d'ustensiles métalliques ou pointus.
- Débrancher l'appareil du réseau électrique si vous ne l'utilisez pas et avant toute opération de nettoyage, d'ajustage, recharge ou changement d'accessoires.
- Conserver cet appareil hors de portée des enfants ou des personnes avec capacités physiques, sensorielles ou mentales réduites ou présentant un manque d'expérience et de connaissances
- Ne pas garder l'appareil s'il est encore chaud.

## MODE D'EMPLOI

### REMARQUES AVANT UTILISATION :

- Assurez-vous que vous avez retiré tout le matériel d'emballage du produit.
- Avant d'utiliser l'appareil pour la première fois, il est conseillé de le faire fonctionner sans aliments.
- Avant la première utilisation, laver le panier et la cuve à l'eau et au détergent, bien rincer afin d'éliminer les restes de détergent et ensuite, sécher.

### UTILISATION :

- Dérouler complètement le câble avant de le brancher.
- Tourner le sélecteur de température jusqu'à le situer sur la position de la température désirée.
- Nettoyer l'appareil.
- Brancher l'appareil au secteur.
- Le voyant lumineux d'allumage et celui de préparation, s'allumeront en indiquant que l'appareil a commencé le préchauffage.
- L'appareil tardera environ 5 minutes pour atteindre la température de cuisson. Dès qu'il sera prêt, le voyant lumineux de préparation s'éteindra.
- Ouvrir la grille-sandwich, poser la viande, le sandwich ou les aliments à cuire sur la plaque de cuisson inférieure.
- Fermer l'appareil. Le voyant lumineux de préparation s'allumera à nouveau.
- Laisser cuire de 3 à 8 minutes jusqu'à ce que le voyant lumineux de préparation s'éteigne à nouveau, ou en ajustant le temps à votre goût.
- Durant l'utilisation de l'appareil, le voyant lumineux s'allumera et s'éteindra automatiquement, en indiquant ainsi le fonctionnement des éléments chauffants pour conserver la température voulue.
- Lorsque les aliments seront cuits à votre goût, les retirer de l'appareil à l'aide d'une spatule en bois ou tout autre ustensiles résistants à la chaleur. Ne pas utiliser d'ustensiles pouvant abîmer le revêtement antiadhésif.
- Une fois la cuisson terminée, débrancher la prise du secteur et laisser les plaques ouvertes pour qu'elles refroidissent.
- Afin de réduire la formation d'acrylamide lors du brunissage, faire en sorte que le pain n'acquière pas les couleurs marron foncé ou noir.
- Pour utiliser l'appareil comme grill (Fig. 1)
- La plaque supérieure (couverture) doit être

nivelée avec la plaque inférieure (base). Les plaques supérieure et inférieure s'alignent en offrant ainsi une grande surface de cuisson. Placer l'appareil dans cette position, utilisez le levier de libération de la charnière du côté droit (Fig. 2).

- Utilisez une main pour la poignée et l'autre pour faire glisser le levier vers vous. Poussez le levier vers l'arrière jusqu'à ce que la plaque supérieure (couvercle) soit complètement plate. L'appareil restera dans cette position jusqu'au moment où vous relèverez la poignée et la plaque supérieure pour la replacer dans sa position fermée initiale.
- Utilisez l'appareil comme plaque ouverte pour y faire cuire des hamburgers, de la viande, volaille (il est préférable de désosser le poulet, car la viande faite sur la plaque ouverte ne cuit pas de façon uniforme), du poisson et des légumes.
- Vous pourrez soit cuisiner différents types d'aliments séparément sans mélanger les saveurs, soit cuisiner de grandes quantités d'un même type de nourriture d'une seule fois.
- Lorsque vous avez fini de vous servir de l'appareil:
  - Mettre le thermostat sur la position minimum (MIN).
  - Débrancher l'appareil du secteur.
  - Nettoyer l'appareil.

## **NETTOYAGE**

- Débrancher l'appareil du secteur et attendre son complet refroidissement avant de le nettoyer.
- Nettoyer l'appareil avec un chiffon humide imprégné de quelques gouttes de détergent et le laisser sécher.
- Ne pas utiliser de solvants ni de produits au pH acide ou basique tels que l'eau de Javel, ni de produits abrasifs pour nettoyer l'appareil.
- Ne pas immerger l'appareil dans l'eau ou tout autre liquide, ni le passer sous un robinet.
- Il est recommandé de nettoyer l'appareil régulièrement et de retirer tous les restes d'aliments.
- Si l'appareil n'est pas maintenu dans un bon état de propreté, sa surface peut se dégrader et affecter de façon inexorable la durée de vie de l'appareil et le rendre dangereux.



## Deutsch

### Kontaktgrill

ASTERIA

### BEZEICHNUNG

- A Oberes Geräteteil
- B Handgriffe
- C Obere Heizplatte
- D Entriegelungstaste 180°
- E Unteres Fach
- F AnheizLeuchtanzeige
- G Leuchtanzeige
- H Thermostatregler
- I Fettauffangschale
- J Untere Heizplatte

### BENUTZUNG UND PFLEGE:

- Vor jedem Gebrauch des Geräts das Stromkabel vollständig abwickeln.
- Gerät nicht benutzen, wenn die Zubehörteile mangelhaft sind. Ersetzen Sie diese sofort.
- Das Gerät nicht bewegen, während es in Betrieb ist.
- Verwenden Sie den / die Griff/e, um das Gerät zu heben oder zu tragen.
- Verwenden Sie das Gerät nicht im gekippten oder umgedrehten Zustand.
- Solange das Gerät in Betrieb oder ans Netz geschlossen ist, darf es nicht umgedreht werden.
- Die Lebensmittel nicht mit Alufolie oder ähnlichem Material einwickeln oder abdecken.
- Um die antihafbehandelte Oberfläche nicht zu beschädigen, keine metallischen oder spitzen Kochutensilien verwenden.
- Ziehen Sie den Stecker heraus und lassen Sie das Gerät abkühlen, bevor Sie mit der Reinigung beginnen.
- Das Gerät außerhalb der Reichweite von Kindern und/oder Personen mit eingeschränkten körperlichen, sensorischen oder geistigen Fähigkeiten bzw. Personen ohne ausreichende Erfahrung und Kenntnisse aufbewahren.
- Das Gerät nicht wegräumen, wenn es noch heiß ist.

## BENUTZUNGSHINWEISE

### VOR DER BENUTZUNG:

- Vergewissern Sie sich, dass Sie das gesamte Verpackungsmaterial des Produkts entfernt haben.
- Vor dem ersten Gebrauch sollte das Gerät ohne Brot in Betrieb genommen werden.
- Vor der Erstanwendung müssen die Einzelteile, die mit Nahrungsmitteln in Kontakt geraten, so wie im Absatz Reinigung beschrieben, gereinigt werden.

### BENUTZUNG:

- Vor Anschluss das Kabel völlig ausrollen.
- Den Temperaturregler drehen, bis er sich an der Position befindet, die der richtigen Temperatur entspricht.
- Reinigen Sie das Gerät.
- Schließen Sie das Gerät an das Stromnetz an.
- Die Betriebsund AnheizLeuchtanzeige leuchtet auf, um anzuzeigen, dass sich das Gerät aufheizt.
- Das Gerät erreicht nach 5 Minuten die nötige Betriebstemperatur. Das Gerät ist betriebsbereit, wenn die AnheizLeuchtanzeige erlischt.
- Öffnen Sie den Sandwichtoaster und legen Sie das Fleisch, das Sandwich oder die Lebensmittel, die Sie garen möchten, auf die untere Garplatte.
- Schließen Sie das Gerät. Die AnheizLeuchtanzeige leuchtet erneut auf.
- Für die Zubereitung werden 3 bis 8 Minuten benötigt, bis die AnheizLeuchtanzeige erneut erlischt, oder stellen Sie die Zeit nach Belieben ein.
- Während der Benutzung des Gerätes schaltet sich die Leuchtanzeige automatisch ein und aus. Dadurch wird der Betrieb der Heizelemente angezeigt, die das Gerät auf die gewünschte Temperatur anheizen.
- Wenn die Lebensmittel nach Ihrem Geschmack gegart sind, nehmen Sie sie mit Hilfe einer Holzspatel oder eines ähnlichen hitzebeständigen Kochutensils vom Gerät heraus. Verwenden Sie dafür keine Kochutensilien, die die Antihafbeschichtung beschädigen können.
- Ziehen Sie nach Gebrauch den Stecker aus der Steckdose und lassen Sie das Gerät zum Abkühlen geöffnet.
- Um die Entstehung von Acrylamid während des Toastvorgangs zu vermeiden, sollten Sie darauf achten, dass das Brot nicht dunkelbraun oder

schwarz wird.

- Das Gerät als Grill verwenden (Abb. 1)
- Die obere Heizplatte / der Deckel befindet sich mit der unteren Heizplatte / dem Unterteil auf einer Ebene. Die obere und untere Heizplatte lassen sich so aufstellen, dass sie eine große Kochfläche bilden. Machen Sie mit dem Gerät in dieser Position den ScharnierEntriegelungshebel auf der rechten Seite ausfindig (Abb. 2).
- Mit einer Hand am Griff schieben Sie mit der anderen Hand den Hebel zu sich. Schieben Sie den Hebel nach hinten, bis der Deckel vollkommen flach aufgeklappt ist. Das Gerät bleibt in dieser Position, bis der Griff und der Deckel gehoben werden, um diese wieder in die geschlossene Ausgangsposition zu bringen.
- Verwenden Sie das Gerät als offenen Grill, wenn Sie Hamburger, Fleisch, Geflügel (Hähnchenfleisch sollte ohne Knochen gegrillt werden, da es auf dem offenen Grill sonst nicht gleichmäßig gart), Fisch und Gemüse grillen möchten.
- Sie haben die Möglichkeit, unterschiedliches Grillgut separat zu grillen, damit sich der Geschmack nicht überträgt, oder große Mengen vom gleichen Grillgut auf einmal zu grillen.
- Nach dem Gebrauch des Gerätes:
  - Die Position Minimum (MIN) mittels des Temperaturreglers auswählen.
  - Ziehen Sie den Netzstecker.
  - Reinigen Sie das Gerät.

## REINIGUNG

- Ziehen Sie den Stecker heraus und lassen Sie das Gerät abkühlen, bevor Sie mit der Reinigung beginnen.
- Reinigen Sie das Gerät mit einem feuchten Tuch, auf das Sie einige Tropfen Reinigungsmittel geben und trocknen Sie es danach ab.
- Verwenden Sie zur Reinigung des Geräts weder Löseoder Scheuermittel noch Produkte mit einem sauren oder basischen pHWert wie z.B. Lauge.
- Das Gerät nicht in Wasser oder andere Flüssigkeiten tauchen und nicht unter den Wasserhahn halten.
- Es wird empfohlen, Speisereste regelmäßig vom Gerät zu entfernen.
- Halten Sie das Gerät nicht sauber, so könnten sich der Zustand seiner Oberfläche verschlechtern, seine Lebenszeit negativ beeinflusst und gefährliche Situationen verursacht werden.

## Italiano

### Griglia di contatto

ASTERIA

### DESCRIZIONE

- A Alloggio superiore
- B Manico
- C Piastra superiore
- D Tasto di apertura 180°
- E Alloggio inferiore
- F Spia luminosa di preparazione
- G Spia luminosa
- H Pulsante termostato
- I Vassoio per grasso
- J Piastra inferiore

### PRECAUZIONI D'USO:

- Prima di ogni utilizzo, svolgere completamente il cavo dell'apparecchio.
- Non utilizzare l'apparecchio se gli accessori presentano dei difetti. Proceda a sostituirli immediatamente.
- Non muovere l'apparecchio durante l'uso
- Utilizzare il manico/i per prendere o spostare l'apparecchio.
- Non utilizzare l'apparecchio inclinato, né capovolgerlo.
- Non capovolgere l'apparecchio se è in funzione o collegato alla presa.
- Non ricoprire o avvolgere gli alimenti con pellicola di alluminio o altri materiali simili.
- Per conservare in buono stato il trattamento antiaderente, non utilizzare utensili metallici o appuntiti.
- Scollegare l'apparecchio dalla rete elettrica quando non è in uso e prima di effettuare qualsiasi operazione di pulizia, assemblaggio o cambio di accessori.
- Conservare questo apparecchio fuori dalla portata dei bambini e/o persone con problemi fisici, mentali o di sensibilità o con mancanza di esperienza e conoscenza
- Non riporre l'apparecchio quando ancora caldo.

## MODALITÀ D'USO

### PRIMA DELL'USO:

- Assicurarsi di aver rimosso dal prodotto tutto il materiale di imballaggio.
- Se si utilizza il prodotto per la prima volta, si consiglia di farlo funzionare a vuoto.
- Prima del primo utilizzo dell'apparecchio, si consiglia di pulire tutte le parti a contatto con gli alimenti, come indicato nella sezione dedicata alla pulizia.

### USO:

- Srotolare completamente il cavo prima di attaccare la spina.
- Girare il termostato fino a collocarlo nella posizione corrispondente alla temperatura desiderata.
- Pulire l'apparecchio.
- Collegare l'apparecchio alla rete elettrica.
- Le spie luminose di accensione e di preparazione si illumineranno indicando che l'apparecchio è entrato in fase di preriscaldamento.
- La temperatura di cottura verrà raggiunta in circa 5 minuti. Una volta pronto, la spia luminosa di preparazione si spegnerà.
- Aprire la piastra per panini, posizionare la carne, il panino o gli alimenti che si desidera cucinare sulla piastra di cottura inferiore.
- Chiudere l'apparecchio. La spia luminosa di preparazione si accenderà nuovamente.
- Lasciar cucinare per una durata compresa tra 3 e 8 minuti, finché la spia luminosa di preparazione non si spegne nuovamente o regolare la durata secondo le proprie preferenze.
- Durante l'utilizzo dell'apparecchio, la spia luminosa si accende e spegne automaticamente, indicando così il funzionamento degli elementi riscaldanti attivati per mantenere la temperatura desiderata.
- Una volta cotti gli alimenti come preferito, rimuoverli dall'apparecchio servendosi di una spatola di legno o altri utensili simili resistenti al calore. Non utilizzare utensili che possano danneggiare il rivestimento antiaderente.
- Una volta terminata la cottura, scollegare la spina dalla presa di corrente e lasciare l'unità aperta perché si raffreddi.
- Per minimizzare la produzione di acrilammide durante il processo di cottura, non lasciare che gli alimenti acquisiscano un colore marrone scuro.

## **PER USARE L'APPARECCHIO COME PIASTRA (FIG. 1)**

- La piastra/coperchio superiore è livellata rispetto alla piastra inferiore / base. Le piastre superiore e inferiore sono allineate in modo da creare un'ampia superficie di cottura. Con l'apparecchio in questa posizione, individuare la leva di sblocco della cerniera sulla parte destra (Fig. 2).
- Tenere una mano sull'impugnatura e utilizzare l'altra mano per far scorrere la piastra verso di sé. Spingere la piastra all'indietro finché il coperchio non rimanga in posizione completamente piana. L'apparecchio rimarrà in questa posizione fino al sollevamento dell'impugnatura e del coperchio per riportarlo nella posizione chiusa iniziale.
- Utilizzare l'apparecchio come piastra aperta per la cottura di hamburger, carne, pollame (si consiglia di non cucinare ossa di pollo, in quanto la cottura su piastra aperta non è uniforme), pesce e verdure.
- È possibile cucinare diversi tipi di alimenti separatamente, senza mischiare i sapori, o invece cucinare grandi quantità dello stesso alimento in una sola volta.

## **DOPO L'USO DELL'APPARECCHIO:**

- Selezionare la posizione minima (MIN) per mezzo del comando termostato.
- Scollegare l'apparecchio dalla rete.
- Pulire l'apparecchio.

## **PULIZIA**

- Scollegare la spina dalla rete elettrica e aspettare che l'apparecchio si raffreddi prima di eseguirne la pulizia.
- Pulire il gruppo elettrico con un panno umido, quindi asciugarlo.
- Per la pulizia non impiegare solventi o prodotti a pH acido o basico come la candeggina, né prodotti abrasivi.
- Non immergere l'apparecchio in acqua o altri liquidi, né lavarlo con acqua corrente.
- Si raccomanda di pulire l'apparecchio periodicamente e di rimuovere tutti i residui di cibo.
- La mancata pulizia periodica dell'apparecchio può provocare il deterioramento delle superfici, compromettendone la durata operativa e la sicurezza.

## Português

### Grelhador de contacto

ASTERIA

### DESCRIÇÃO

- A Compartimento superior
- B Pega
- C Placa superior
- D Botão de abertura 180°
- E Compartimento inferior
- F Luz-piloto de preparado
- G Luz-piloto
- H Botão do termóstato
- I Bandeja recolhe-gorduras
- J Placa inferior

### UTILIZAÇÃO E CUIDADOS:

- Antes de cada utilização, desenrole completamente o cabo de alimentação do aparelho.
- Não utilize o aparelho se os acessórios ou consumíveis montados apresentarem defeitos. Substitua-os imediatamente.
- Não desloque o aparelho enquanto estiver em funcionamento.
- Utilize a(s) pega(s) para segurar ou transportar o aparelho.
- Não utilize o aparelho inclinado ou invertido.
- Não inverta o aparelho enquanto estiver a ser utilizado ou ligado à rede elétrica.
- Não cubra ou envolva os alimentos em papel de alumínio ou outros materiais similares.
- Para manter o tratamento antiaderente em bom estado, não utilize utensílios metálicos ou objectos de corte sobre o mesmo.
- Desligue o aparelho da rede elétrica quando não estiver a utilizá-lo e antes de realizar qualquer operação de limpeza, ajuste, carregamento ou troca de acessórios.
- Guarde o aparelho fora do alcance das crianças e de pessoas com capacidades físicas, sensoriais ou mentais reduzidas, ou com falta de experiência e conhecimento.
- Não guarde o aparelho se ainda estiver quente.

## MODO DE UTILIZAÇÃO

### NOTAS PARA ANTES DA UTILIZAÇÃO:

- Assegure-se de que retirou todo o material de embalagem do produto.
- Antes de utilizar o produto pela primeira vez, é aconselhável utilizá-lo sem alimentos.
- Antes de utilizar o produto pela primeira vez, limpe as partes em contacto com os alimentos tal como se descreve no capítulo de limpeza.

### UTILIZAÇÃO:

- Desenrolar completamente o cabo antes de o ligar à tomada.
- Rodar o comando do termóstato até à posição correspondente à temperatura desejada.
- Limpar o aparelho.
- Ligar o aparelho à rede eléctrica.
- A luz-piloto de acendimento e a de preparado acender-se-ão, indicando que o aparelho começou a pré-aquecer.
- Demorará 5 minutos a chegar à temperatura de cozedura. Quando estiver pronto, a luz-piloto de preparado apagar-se-á.
- Abrir a placa sanduicheira, colocar a carne, a sanduíche ou os alimentos que pretende cozinhar sobre a placa de cozedura inferior.
- Fechar o aparelho. A luz-piloto de preparado voltará a acender-se.
- Cozinhar entre 3 e 8 minutos até que a luz-piloto de preparado volte a apagar-se, ou ajustar o tempo conforme preferir.
- Durante o uso do aparelho, a luz-piloto ligar-se-á e desligar-se-á de forma automática, indicando deste modo o funcionamento dos elementos de aquecimento para manter a temperatura pretendida.
- Quando os alimentos estiverem cozinhados a seu gosto, retire-os do aparelho com a ajuda de uma espátula de madeira ou outros utensílios semelhantes, resistentes ao calor. Não use utensílios que possam danificar o revestimento anti-aderente.
- Uma vez terminada a cozedura, desligue o conector da tomada de corrente e deixe a unidade aberta para arrefecê-la.
- Para minimizar a produção de acrilamida durante o processo de tostagem, não deixar que o pão fique castanho escuro ou preto.

## **PARA USAR O APARELHO COMO CHAPA (FIG. 1)**

- A placa/tampa superior está nivelada com a placa inferior/base. As placas superior e inferior são alinhadas para criar uma ampla superfície de cozedura. Com o aparelho nesta posição, situe a alavanca de libertação das dobradiças na parte direita (Fig. 2).
- Com uma mão na asa, utilize a outra para fazer deslizar a alavanca para si. Empurre a alavanca para trás até que a tampa fique completamente plana. O aparelho permanecerá nesta posição até que se levante a asa e a tampa para voltar à posição fechada inicial.
- Utilize o aparelho como uma chapa aberta para cozinhar hambúrgueres, carne, aves de capoeira (não é recomendável cozinhar com ossos de frango, já que não se cozinha de forma uniforme numa chapa aberta), peixe e legumes.
- Tem a opção de cozinhar diferentes tipos de alimentos em separado sem misturar sabores, ou cozinhar grandes quantidades do mesmo tipo de comida de cada vez.

## **UMA VEZ TERMINADA A UTILIZAÇÃO DO APARELHO:**

- Seleccionar a posição mínima (MIN) através do comando selector de temperatura
- Desligar o aparelho da rede eléctrica.
- Limpar o aparelho.

## **LIMPEZA**

- Desligue o aparelho da corrente e deixe-o arrefecer antes de iniciar qualquer operação de limpeza.
- Limpe o aparelho com um pano húmido com algumas gotas de detergente e seque-o de seguida.
- Não utilize solventes, produtos com um fator pH ácido ou básico como a lixívia, nem produtos abrasivos para a limpeza do aparelho.
- Nunca mergulhe o aparelho dentro de água ou em qualquer outro líquido, nem o coloque debaixo da torneira.
- Recomenda-se limpar regularmente o aparelho e retirar todos os restos de alimentos.
- Se o aparelho não for mantido limpo, a sua superfície pode degradar-se e afetar de forma irreversível a duração da vida do aparelho e conduzir a uma situação de perigo.

# Català

## Grill de contacte

ASTERIA

### DESCRIPCIÓ

- A Allotjament superior
- B Ansa
- C Placa superior
- D Botó obertura 180°
- E Allotjament inferior
- F Pilot lluminós de temperatura adequada
- G Pilot lluminós de connexió
- H Comandament termòstat
- I Safata recull greix
- J Placa inferior

### UTILITZACIÓ I CURES:

Abans de cada ús, desenrotllar completament el cable d'alimentació de l'aparell.

No usar l'aparell si els accessoris acoblats a ell presenten defectes. Procedeixi a substituir-los immediatament.

No moure l'aparell mentre està en ús.

Fer ús de l'ansa/s per a agafar o transportar l'aparell.

No utilitzar l'aparell inclinat, ni donar-li la volta.

No donar la volta a l'aparell mentre està en ús o connectat a la xarxa.

No cobrir la superfície de cocció o els aliments amb paper d'alumini o altres materials similars.

Per a conservar el tractament antiadherente en bon estat, no utilitzar sobre l'utensilis metàl·lics o punxants.

Desendollar l'aparell de la xarxa quan no s'usi i abans de realitzar qualsevol operació de neteja, ajust, càrrega o canvi d'accessoris.

Guardar aquest aparell fora de l'abast dels nens i/o persones amb capacitats físiques, sensorials o mentals reduïdes o falta d'experiència i coneixement.

No guardar ni transportar l'aparell si encara està calent.

### INSTRUCCIONS D'ÚS

#### NOTES PRÈVIES A L'ÚS:

Asseguri's que ha retirat tot el material

d'emblatge del producte.

Abans d'usar el producte per primera vegada, és aconsellable utilitzar-lo sense aliments.

Abans d'usar el producte per primera vegada, netegi les parts en contacte amb aliments tal com es descriu en l'apartat de Neteja.

#### ÚS:

Desenrotllar completament el cable abans d'endollar.

Girar el comandament termòstat fins a situar-lo en la posició que correspongui a la temperatura desitjada.

Netejar l'aparell.

Endollar l'aparell a la xarxa elèctrica.

El pilot lluminós d'encesa i el de preparat s'encendran indicant que l'aparell ha començat a precalentarse.

Trigarà uns 5 minuts a arribar a la temperatura de cocció. quan estigui llest, el pilot lluminós de preparat s'apagarà.

Obrir la planxa sandvitxera, posar la carn, el sandvitx o els aliments que desitgi cuinar sobre la placa de cocció inferior.

Tancar l'aparell. el pilot lluminós de preparat tornarà a encendre's.

Cuinar entre 3 i 8 minuts fins que el pilot lluminós de preparat torni a apagar-se, o ajust el temps segons el seu gust.

Durant l'ús de l'aparell el pilot lluminós es connectarà i desconnectarà de manera automàtica, indicant d'aquesta manera el funcionament dels elements calefactores per a mantenir la temperatura desitjada.

Quan els aliments s'hagin cuït al seu gust, retiri'ls de l'aparell amb l'ajuda d'una espàtula de fusta o altres utensilis similars resistent a la calor.

No usi per a això utensilis que puguin danyar el recobriments antiadherente.

Una vegada hagi acabat la cocció, desconnecti l'endoll de la presa de corrent i deixi la unitat oberta per a refredar-la.

Per a minimitzar la generació d'acrilamida durant el procés de cocció, no deixar que els aliments adquireixin colors marrons fosc.

#### USAR L'APARELL COM A PLANXA (FIG. 1)

La placa/tapa superior està anivellada amb la placa inferior / base. Les plaques superior i inferior s'alineen per a crear una àmplia superfície de cocció. Amb l'aparell en aquesta posició, localitzi la palanca d'alliberament de la frontissa en la part dreta (Fig. 2).

Amb una mà en l'ansa, utilitzi l'altra per a lliscar la palanca cap a vostè. Embranzida la palanca cap endarrere fins que la tapa quedi completament plana. L'aparell romandrà en aquesta posició fins que s'aixequi l'ansa i la tapa per a tornar a la posició tancada inicial.

Utilitzi l'aparell com una planxa oberta per a cuinar hamburgueses, carn, ocells de corral (no es recomana cuinar amb ossos de pollastre, ja que no es cuina de manera uniforme en una planxa oberta), peix i verdures.

Té l'opció de cuinar diferents tipus d'aliments per separat sense barrejar sabors, o cuinar grans quantitats de la mateixa mena de menjar alhora.

#### **UN COP FINALITZAT L'ÚS DE L'APARELL:**

Seleccionar la posició mínima (MIN) accionant el comandament termòstat.

Desendollar l'aparell de la xarxa elèctrica.

Netejar l'aparell.

## **NETEJA**

Desendollar l'aparell de la xarxa i deixar-lo refredar abans d'iniciar qualsevol operació de neteja.

Netejar l'aparell amb un drap humit impregnat amb unes gotes de detergent i assecar-lo després.

No utilitzar dissolvents, ni productes amb un factor pH àcid o bàsic com el lleixiu, ni productes abrasius, per a la neteja de l'aparell.

No submergir l'aparell en aigua o un altre líquid, ni posar-lo sota l'aixeta.

Es recomana netejar l'aparell regularment i retirar totes les restes d'aliments.

Si l'aparell no es manté en bon estat de neteja, la seva superfície pot degradar-se i afectar de manera inexorable la durada de la vida de l'aparell i conduir a una situació perillosa.



## Nederlands

### Contactgrill

ASTERIA

### BESCHRIJVING

- A Bovenkant van het apparaat
- B Handgrepen
- C Bovenste plaat
- D Knop voor 180° openen
- E Onderkant van het apparaat
- F Indicatorlampje voor temperatuur
- G Indicatorlampje
- H Thermostaatknop
- I Vetopvangbak
- J Onderste plaat

### GEBRUIK EN ONDERHOUD:

- Rol voor gebruik het netsnoer van het apparaat volledig af.
- Gebruik het apparaat niet als de aangekoppelde accessoires beschadigd zijn. Vervang ze onmiddellijk.
- Het apparaat niet verplaatsen terwijl het werkt.
- Gebruik de handgreep/handgrepen om het apparaat op te tillen of te verplaatsen.
- Gebruik het apparaat niet wanneer het scheef staat en houd het niet ondersteboven.
- Het apparaat niet omdraaien terwijl het in gebruik is of aangesloten is op het lichtnet.
- Het kookvlak of de voedingsmiddelen niet afdekken met aluminiumfolie of een soortgelijk materiaal.
- Bewerk het apparaat niet met metalen of scherpe voorwerpen om de anti-aanbaklaag niet te beschadigen.
- Haal de stekker van het toestel uit het stopcontact wanneer u het niet gebruikt en voordat u begint met het schoonmaken, instellen, plaatsen of verwisselen van accessoires.
- Houd dit apparaat buiten bereik van kinderen en/of personen met lichamelijke, zintuiglijke of geestelijke beperkingen, of met een gebrek aan ervaring en kennis.
- Het apparaat niet opbergen als het nog warm is.

## GEBRUIKSAANWIJZING

### OPMERKINGEN VOORAFGAAND AAN HET GEB RUIK:

- Controleer dat al het verpakkingsmateriaal van het product verwijderd is.
- Bij het eerste gebruik van het product is het raadzaam om het apparaat eerst zonder voedsel aan te zetten.
- Voor het eerste gebruik dient U alle delen van het apparaat die met voedingsmiddelen in aanraking kunnen komen schoon te maken, zoals aangegeven in het onderdeel Schoonmaken.

### GEBRUIK:

- -Het snoer helemaal afrollen alvorens de stekker in het stopcontact te steken.
- Stel de thermostaatknop in op de gewenste temperatuur.
- Reinig het apparaat.
- Zorg dat de elektriciteitsaansluiting stevig aangesloten is in het apparaat.
- De indicatorlampjes (ook voor temperatuur) gaan branden om aan te geven dat het apparaat bezig is met opwarmen.
- Het opwarmen duurt ongeveer vijf minuten. Als het opwarmen voltooid is, gaat het indicatorlampje voor de temperatuur uit.
- Open de bovenste plaat, leg het vlees, de sandwich op de voedingsmiddelen die u wilt bereiden op de onderste plaat.
- Sluit het apparaat. Het indicatorlampje voor de temperatuur gaat weer branden.
- Verwarm het voedsel 3 tot 8 minuten tot het indicatorlampje weer uit gaat, of pas de tijd aan naargelang de gewenste tijdsduur.
- Tijdens het gebruik zal het indicatorlampje automatisch aan en uitgaan. Dit geeft aan dat de verwarmingselementen inen uitschakelen om de gewenste temperatuur te behouden.
- Als het voedsel naar smaak is bereid, kunt u deze uit het apparaat halen met een houten spatel of een ander materiaal dat bestand is tegen hitte. Gebruik geen keukengereedschap dat de antiaanbaklaag kan beschadigen.
- Trek na het bereiden de stekker uit het stopcontact en laat het apparaat in geopende stand afkoelen.
- Om de productie van acrylzuuramide tijdens het toastproces te minimaliseren dient U het brood niet donkerbruin of zwart te laten worden.

## **OM DE GRILLFUNCTIE TE GEBRUIKEN (ABF.**

**1)**

- De bovenste plaat ligt vlak op de onderste plaat. De twee platen kunt u naast elkaar leggen om een groot bereidingsoppervlak te verkrijgen. Als het apparaat in deze stand staat, zoekt u de hendel om het scharnier te ontgrendelen (Afb. 2).
- Plaats één hand op de handgreep van de ene plaat en ontgrendel de hendel met de andere hand. Druk de hendel naar achter tot het deksel volledig geopend is. Het apparaat blijft in deze stand staan tot de handgreep opgetild wordt om deze weer in de gesloten stand te brengen.
- Gebruik het apparaat als open barbecue voor hamburgers, vlees, kip (aanbevolen wordt kip met botjes niet op de barbecue te verwarmen, omdat dit niet uniform verhit wordt), vis en groenten.
- U heeft de optie om verschillende soorten voedsel afzonderlijk te bereiden zonder de smaken te mengen, of grotere hoeveelheden van hetzelfde type te bereiden..

## **NA GEBRUIK VAN HET APPARAAT:**

- Kies de laagste stand (MIN) van de thermostaatknop.
- Haal de stekker uit het stopcontact.
- Reinig het apparaat.

## **REINIGING**

- Trek de stekker uit het stopcontact en laat het apparaat afkoelen alvorens het te reinigen.
- Maak het apparaat schoon met een vochtige doek met een paar druppels afwasmiddel en maak het apparaat daarna goed droog.
- Gebruik geen oplosmiddelen of producten met een zure of basische pH zoals bleekwater, noch schuurmiddelen, om het apparaat schoon te maken.
- Dompel het apparaat niet onder in water of een andere vloeistof en houd het niet onder de kraan.
- Het is raadzaam om het apparaat geregeld schoon te maken en om alle voedselresten te verwijderen.
- Indien het apparaat niet goed schoongehouden wordt, kan het oppervlak achteruit gaan en de levensduur van het apparaat verkort worden, en kan er een gevaarlijke situatie ontstaan.

## Polski

### Kontakt z grillem

ASTERIA

#### OPIS

- A Górne gniazdo
- B Uchwyt
- C Górna płyta
- D Przycisk otwarcie 180°
- E Przegroda dolna
- F Lampka kontrolna podgrzewania
- G Wskaźnik świetlny
- H Przycisk termostatu
- I Tacka na tłuszcz
- J Dolna płyta

#### UŻYWANIE I KONSERWACJA:

- Przed każdym użyciem, rozwinąć całkowicie kabel zasilania urządzenia.
- Nie stosować urządzenia, jeśli zamocowane do niego akcesoria posiadają wady. Należy je wówczas natychmiast wymienić.
- Nie ruszać urządzenia w czasie jego działania.
- Aby przenosić urządzenia, należy używać uchwytów.
- Nie należy używać urządzenia, gdy jest przechylone ani do góry dnem.
- Nie przekreślać urządzenia, kiedy jest ono w użyciu lub kiedy jest podłączone do sieci.
- Nie zakrywać ani nie owijać produktów żywnościowych w papier aluminiowy.
- Aby zachować właściwości patelni zapobiegające przywieraniu, nie używać do jej mycia środków żrących ani czyszczyków metalowych.
- Wyłączać urządzenie z prądu, jeśli nie jest ono używane i przed przystąpieniem do jakiegokolwiek czyszczenia.
- Przechowywać urządzenie w miejscu niedostępnym dla dzieci i/lub osób o ograniczonych zdolnościach fizycznych, dotykowych lub mentalnych oraz nie posiadających doświadczenia lub znajomości tego typu urządzeń.
- Nie umieszczać żelazka w pudełku, szafie etc. jeśli jest gorące.

## SPOSÓB UŻYCIA

#### UWAGI PRZED UŻYCIEM:

- Upewnić się, że z opakowania zostały wyjęte wszystkie elementy urządzenia.
- Przed użyciem urządzenia po raz pierwszy, zaleca się włączenie go bez chleba.
- Przed pierwszym użyciem należy umyć wszystkie części urządzenia, które mogą mieć kontakt z pokarmami, postępując zgodnie z instrukcją.

#### SPOSÓB UŻYCIA:

- Należy rozwinąć kabel całkowicie przed podłączeniem urządzenia.
- Przekręcić pokrętkę regulacji temperatury, aż do umieszczenia go w pozycji odpowiadającej żądanej temperaturze.
- Wyczyścić urządzenie.
- Podłączyć urządzenie do prądu.
- Zapali się lampka kontrolna włączenia i podgrzewania, co oznacza, że urządzenie nagrzewa się do pożądanej temperatury.
- Urządzenie nagrzej się do odpowiedniej temperatury w ciągu 5 minut. Lampka kontrolna nagrzewania zgaśnie, gdy urządzenie osiągnie pożądaną temperaturę.
- Podnieść górną płytę, położyć mięso, kanapkę lub inne produkty do smażenia na dolnej płycie.
- Zamknąć górną płytę. Zapali się lampka kontrolna podgrzewania.
- Smażyć 3- 8 minut, aż zgaśnie lampka kontrolna podgrzewania lub zwiększyć czas smażenia według gustu.
- Podczas pracy urządzenia lampka kontrolna będzie się zapalać i gasnąć automatycznie, co oznacza, że grzałka poprawnie utrzymuje temperaturę urządzenia.
- Po usmażeniu produktów, należy zdjąć je z płyty za pomocą drewnianych instrumentów. Należy używać przedmioty odporne na wysokie temperatury. Nie należy używać przedmiotów, które mogłyby zniszczyć powłokę nieprzywieralną.
- Po użyciu należy odłączyć urządzenie z prądu i pozostawić pokrywę otwartą, aby ułatwić chłodzenie.
- Aby zminimalizować wytwarzanie się amidu kwasu akrylowego w czasie procesu opiekania, nie dopuszczać, by chleb nabierał ciemnobrązowego ani czarnego koloru.

#### DO UŻYTKU TAK JAK PŁYTA (RYS. 1)

- Górna i dolna płytą są połączone w taki sposób, że jest możliwe otwarcie urządzenia na

płasko i wykorzystać podwójną powierzchnię płyt. Rozłożyć obie płyty na płasko i następnie przycisnąć dźwignkę otwierania zawiasu po prawej stronie (Rys. 2).

-Trzymając jedną ręką za uchwyt, drugą przycisnąć dźwignkę w swoją stronę. Ustawić dźwignkę w pozycji horyzontalnej, należy odchylić ją do tyłu. Urządzenie pozostanie w tej pozycji, aż do podniesienia uchwytu i górnej płyty.

-Można używać jako płytę do smażenia hamburgerów, mięsa, drobiu (nie należy smażyć mięsa, które zawiera kości, na przykład kurczaka, gdyż nie usmaży się w sposób jednolity), ryb lub warzyw.

-Można smażyć wiele produktów oddzielnie, nie mieszając smaków, lub smażyć duże ilości produktów raz.

#### **PO ZAKOŃCZENIU UŻYWANIA URZĄDZENIA:**

- Wybrać pozycję temperatury minimalnej (MIN) używając pokrętła regulacji temperatury.
- Wyłączyć urządzenie z sieci elektrycznej.
- Wyłączyć urządzenie z sieci .

## **CZYSZCZENIE**

- Odłączyć urządzenie z sieci i pozostawić aż do ochłodzenia przed przystąpieniem do jakiegokolwiek czyszczenia.
- Czyścić urządzenie wilgotną szmatką zmoczoną kilkoma kroplami płynu i następnie osuszyć.
- Nie używać do czyszczenia urządzenia rozpuszczalników, produktów z czynnikiem PH takich jak chlor, ani środków żrących.
- Nie zanurzać urządzenia w wodzie ni innej cieczy, nie wkładać pod kran.
- Zaleca się regularne czyszczenie urządzenia i usuwanie z niego pozostałości produktów żywnościowych.
- Jeśli urządzenie nie jest utrzymywane w odpowiednio dobrym stanie czystości, jego powierzchnia może się niszczyć i wpływać w sposób niedający się powstrzymać na okres trwałości urządzenia oraz prowadzić do niebezpiecznych sytuacji.

## Ελληνικά

### Επαφή σχάρα

ASTERIA

### ΠΕΡΙΓΡΑΦΗ

- A Άνω υποδοχή
- B Λαβή
- C Άνω πλάκα
- D Κουμπί ανοίγματος 180°
- E Κάτω υποδοχή
- F Φωτεινή λυχνία ετοιμότητας
- G Ενδεικτική λυχνία
- H Κουμπί θερμοστάτη
- I Δίσκος συγκέντρωσης γράσου
- J Κάτω πλάκα

### ΧΡΗΣΗ ΚΑΙ ΣΥΝΤΗΡΗΣΗ:

- Πριν από κάθε χρήση, ξετυλίξτε τελείως το καλώδιο τροφοδοσίας της συσκευής.
- Μη χρησιμοποιείτε τη συσκευή, εάν τα εξαρτήματα που τη συνοδεύουν παρουσιάζουν ελαττώματα. Φροντίστε να τα αντικαταστήσετε αμέσως.
- Μην μετακινείται τη συσκευή ενώ χρησιμοποιείται.
- Χρησιμοποιείτε το/τα χερούλι/α μεταφοράς για να πιάσετε ή να μεταφέρετε τη συσκευή.
- Μην χρησιμοποιείται τη συσκευή κεκλιμένη ούτε να την αναποδογυρίζετε.
- Μην αναποδογυρίζετε τη συσκευή ενώ χρησιμοποιείται ή είναι συνδεδεμένη στο ρεύμα.
- Μην καλύπτετε την επιφάνεια ψησίματος ή τα τρόφιμα με αλουμινόχαρτο ή παρόμοια υλικά.
- Για να διατηρηθεί η αντικολητική επεξεργασία σε καλή κατάσταση, μη χρησιμοποιείτε επάνω της μεταλλικά ή αιχμηρά αντικείμενα.
- Αποσυνδέετε τη συσκευή από το ρεύμα, όταν δεν χρησιμοποιείται καθώς και πριν πραγματοποιήσετε οποιαδήποτε διαδικασία καθαρισμού, προσαρμογής, φόρτισης ή αλλαγής εξαρτημάτων.
- Διατηρήστε την παρούσα συσκευή μακριά από τα παιδιά ή/και τα άτομα με μειωμένες σωματικές, αισθητηριακές ή διανοητικές ικανότητες ή με έλλειψη εμπειρίας ή γνώσεων
- Μην φυλάσσετε ούτε να μεταφέρετε τη συσκευή όσο είναι ακόμα ζεστή.

## ΤΡΟΠΟΣ ΛΕΙΤΟΥΡΓΙΑΣ

### ΠΑΡΑΤΗΡΗΣΕΙΣ ΠΡΙΝ ΤΗ ΧΡΗΣΗ:

- Βεβαιωθείτε ότι έχετε αφαιρέσει όλα τα υλικά συσκευασίας του προϊόντος.
- Πριν χρησιμοποιήσετε τη συσκευή για πρώτη φορά, σας συμβουλεύουμε να τη χρησιμοποιήσετε χωρίς τρόφιμα.
- Πριν χρησιμοποιήσετε το προϊόν για πρώτη φορά, καθαρίστε τα μέρη που έρχονται σε επαφή με τρόφιμα όπως περιγράφεται στην παράγραφο για την καθαριότητα.

### ΧΡΗΣΗ:

- Ξετυλίξτε τελείως το καλώδιο, πριν να βάλετε τη συσκευή στην πρίζα.
- Γυρίστε την διάταξη ελέγχου θερμοστάτη μέχρι που να έρθει στην θέση που αντιστοιχεί στην επιθυμητή θερμοκρασία.
- Καθαρίστε την συσκευή.
- Συνδέστε την συσκευή στην πρίζα.
- Θα ανάψουν η ενδεικτική λυχνία ένδειξης ετοιμότητας κι ενεργοποίησης υποδεικνύοντας πως η συσκευή έχει αρχίσει την προθέρμανση.
- Θα χρειαστεί περίπου 5 λεπτά για να φτάσει στην θερμοκρασία ψησίματος. Όταν είναι έτοιμο, η ενδεικτική λυχνία ένδειξης ετοιμότητας, θα σβήσει.
- Ανοίξτε την πλάκα της σαντουισιέρας, τοποθετήστε το κρέας, ή το σάντουιτς, ή τα τρόφιμα που θέλετε να ψηίσετε, πάνω στην κάτω πλάκα ψησίματος.
- Κλείστε την συσκευή. Η ενδεικτική λυχνία ένδειξης ετοιμότητας, πάλι θα ανάψει.
- Ψήνετε για 3 με 8 λεπτά, μέχρι η ενδεικτική λυχνία ετοιμότητας σβήσει και πάλι, ή ρυθμίστε τον χρόνο αναλόγως, όπως εσείς θέλετε.
- Κατά την χρήση της συσκευής η φωτεινή λυχνία θα συνδέεται και αποσυνδέεται αυτομάτως, δείχνοντας με τον τρόπο αυτό την λειτουργία των θερμαινόμενων στοιχείων, για να διατηρείται η επιθυμητή θερμοκρασία.
- Όταν η τροφή έχει ψηθεί όπως θέλετε, βγάλτε την από την συσκευή με την βοήθεια μιας ξύλινης σπάτουλας ή παρόμοιων ανθεκτικών στη θερμότητα εργαλείων. Μην χρησιμοποιείτε για τον σκοπό αυτό, εργαλεία που μπορεί να βλάψουν την αντικολητική επίστρωση.
- Μόλις τελειώσει το ψήσιμο, βγάλτε το φψ από την πρίζα κι αφήστε τη συσκευή ανοιχτή για να κρυώσει.
- Για να ελαχιστοποιηθεί η δημιουργία ακρυλαμιδίου κατά την διαδικασία

φρυγανίσματος, να μην αφήνετε το ψωμί να παίρνει αποχρώσεις σκούρου καφέ ή μαύρου.

### **ΓΙΑ ΝΑ ΧΡΗΣΙΜΟΠΟΙΕΙΤΕ ΤΗΝ ΣΥΣΚΕΥΗ ΣΑΝ ΨΗΣΤΙΕΡΑ (ΣΧ. 1)**

- Η πλάκα ψησίματος/άνω σκέπασμα είναι στο ίδιο επίπεδο με την κάτω πλάκα / βάση. Οι πλάκες η άνω και η κάτω ευθυγραμμίζονται για να δημιουργήσουν μια ευρεία επιφάνεια ψησίματος. Με την συσκευή σε αυτή τη θέση, βρείτε τον μοχλό απελευθέρωσης του μεντεσέ στα δεξιά (Σχ. 2).
- Με ένα χέρι στην λαβή, χρησιμοποιήστε το άλλο να σύρετε το μοχλό προς το μέρος σας. Σπρώξτε τον μοχλό προς τα πίσω μέχρι που η τάπα να μείνει τελείως επίπεδη. Η συσκευή θα μένει στην θέση αυτή μέχρι που να σηκωθεί η λαβή και η τάπα, για να γυρίσει στην αρχική κλειστή της θέση.
- Χρησιμοποιείτε τη συσκευή σαν μια ανοικτή ψηστιέρα για να ψήσετε μπιφτέκια, κρέας, πουλερικά (δεν συνίσταται το ψήσιμο με κόκαλα κοτόπουλου, μια και δεν ψήνεται ομοιόμορφα σε μια ανοικτή ψηστιέρα), ψάρι και λαχανικά.
- Υπάρχει η δυνατότητα ψησίματος διαφορετικών ειδών τροφών ξεχωριστά, χωρίς την ανάμιξη γεύσεων, ή ψησίματος μεγάλων ποσοτήτων ταυτόχρονα, του ίδιου είδους τροφής.

### **ΜΟΛΙΣ ΣΤΑΜΑΤΗΣΕΤΕ ΝΑ ΧΡΗΣΙΜΟΠΟΙΕΙΤΕ ΤΗΝ ΣΥΣΚΕΥΗ:**

- Διαλέξτε την θέση ελάχιστου (MIN), δια μέσω της διάταξης ελέγχου θερμοκρασίας.
- Βγάλτε τη συσκευή από την πρίζα λήψης ρεύματος.
- Καθαρίστε την συσκευή.

## **ΚΑΘΑΡΙΟΤΗΤΑ**

- Αποσυνδέετε τη συσκευή από το ρεύμα και αφήστε τη να ψυχρανθεί πριν πραγματοποιήσετε οποιαδήποτε διαδικασία καθαρισμού.
- Καθαρίστε τη συσκευή με ένα υγρό πανί, βρεγμένο με μερικές σταγόνες απορρυπαντικού και μετά στεγνώστε τη.
- Μη χρησιμοποιείται διαλυτικά ούτε προϊόντα με όξινο ή αλκαλικό παράγοντα pH, όπως η χλωρίνη, ούτε λειαντικά προϊόντα για τον καθαρισμό της συσκευής.
- Μην εμβαπτίζετε ποτέ τη συσκευή σε νερό ή άλλο υγρό, ούτε να τη βάζετε κάτω από τη βρύση.

- Σας προτείνουμε να καθαρίζετε τακτικά τη συσκευή και να αφαιρείτε όλα τα υπολείμματα τροφίμων.
- Αν η συσκευή δεν βρίσκεται σε καλή κατάσταση καθαριότητας, η επιφάνειά της μπορεί να χαλάσει και αυτό να επηρεάσει αναπόφευκτα τη διάρκεια ζωής της συσκευής και να οδηγήσει σε κατάσταση επικινδυνότητας.

# Русский

## Контактный гриль

ASTERIA

### ОПИСАНИЕ

- A Верхняя выемка
- B Ручка
- C Верхняя пластина-гриль с антипригарным покрытием
- D Кнопка 180°
- E Нижняя выемка
- F Световой индикатор готовности
- G Индикатор
- H Кнопка настройки термостата
- I Лоток для сбора жира
- J Нижняя пластина-гриль с антипригарным покрытием

### ИСПОЛЬЗОВАНИЕ И УХОД

- перед каждым использованием полностью разворачивайте сетевой кабель;
- не используйте прибор с неисправными принадлежностями. Их следует немедленно установить правильно;
- не перемещайте прибор во время использования;
- Для перемещения или удержания электроприбора используйте его ручку.
- не допускается использовать прибор в наклонном положении;
- не переворачивайте прибор, если он используется или подключен к сети;
- Не накрывайте поверхность для готовки или саму еду алюминиевой фольгой или другими подобными материалами.
- Для того, чтобы антипригарное покрытие сохранялось в хорошем состоянии, не используйте металлические или острые кухонные принадлежности.
- отсоедините электроприбор от сети после использования или для его чистки;
- храните этот прибор вне досягаемости детей и/или лиц с ограниченными физическими, сенсорными или умственными возможностями, а также тех, кто не знаком с правилами его использования;
- не допускается хранить и перевозить электроприбор в горячем состоянии;

## ИНСТРУКЦИЯ ПО ЭКСПЛУАТАЦИИ

### ПЕРЕД ИСПОЛЬЗОВАНИЕМ:

- Убедитесь в том, что вы полностью распаковали прибор.
- Перед использованием прибора в первый раз рекомендуется протестировать его без еды.
- перед первым использованием очистите все части, которые будут контактировать с продуктами питания, как описывается в разделе, посвященном чистке.

### ИСПОЛЬЗОВАНИЕ:

- Полностью размотайте шнур электропитания.
- Поверните ручку термостата до получения желаемой температуры.
- Вымойте гриль.
- Подключите прибор к электрической сети.
- Сигнальная лампа включения и световой индикатор готовности загораются, показывая, что прибор начал нагреваться.
- Для достижения необходимой температуры при приготовлении пищи потребуется около 5 минут. Когда все будет готово, индикатор готовности погаснет.
- Откройте сэндвичницу-гриль и положите мясо, бутерброд или другую пищу, которую вы хотите приготовить, на нижнюю пластину-гриль.
- Закройте прибор. Световой индикатор готовности снова загорится.
- Готовить 3-8 минут, пока индикатор готовности снова не погаснет, или настроить время по своему вкусу.
- Во время использования прибора световой индикатор будет включаться и отключаться автоматически, что указывает на работу нагревательных элементов для поддержания нужной температуры.
- Когда продукты приготовлены по Вашему вкусу, снимите их с гриля с помощью деревянной лопатки или аналогичных термостойких кухонных приспособлений. Не используйте для этого такие кухонные приспособления, которые могут повредить антипригарное покрытие.
- После завершения приготовления пищи выньте вилку прибора из розетки и оставьте его открытым для охлаждения.
- Благодаря специальной системе автоцентрирования, ломтики хлеба будут

прожариваться равномерно.

## **ДЛЯ ИСПОЛЬЗОВАНИЯ ПРИБОРА КАК ГРИЛЯ (РИС.1)**

- Верхняя пластина-гриль/крышка расположена на одном уровне с нижней пластиной-гриль/основанием. Верхняя и нижняя пластины выравниваются для создания широкой жарочной поверхности. Когда прибор находится в таком положении, найдите рычаг освобождения шарнира с правой стороны (рис. 2).
- Удерживая ручку прибора одной рукой, другой рукой потяните рычаг на себя. Передвиньте рычаг назад, пока крышка не станет полностью плоской. Прибор будет оставаться в этом положении до тех пор, пока ручка и крышка не вернуться в исходное закрытое положение.
- Используйте прибор как открытый гриль для приготовления гамбургеров, мяса, птицы (не рекомендуется готовить куриное мясо с костями, потому что его трудно приготовить равномерно на открытом гриле), рыбы и овощей.
- У Вас есть возможность приготовления различных видов продуктов питания отдельно без смешивания вкусов, или приготовления большого количества однотипных пищи за один раз.

## **ПОСЛЕ КАЖДОГО ИСПОЛЬЗОВАНИЯ:**

- Установите регулятор температуры на отметку «MIN».
- Отключите прибор из сети электропитания.
- Вымойте гриль.

## **ОЧИСТКА**

- отсоедините прибор от сети после использования, чтобы он остыл перед чисткой.
- очистите прибор, используя влажную ткань и несколько капель чистящей жидкости, а затем сухую ткань.
- Не допускается использовать растворители или продукты на основе кислоты или с высоким уровнем pH, например, отбеливатель, а также абразивные чистящие вещества.
- не помещайте электроприбор в воду или иную жидкость, а также под струю воды.
- рекомендуется регулярно очищать прибор и тщательно удалять все пищевые остатки;

- если прибор не будет содержаться в чистом состоянии, его поверхность может быть повреждена, срок службы сокращен или даже его использование станет небезопасным;



Română

## Contactați grătarul

ASTERIA

### DESCRIERE

- A Locaș superior
- B Plăci
- C Placă superioară
- D Buton 180°
- E Locaș inferior
- F Beculeț de pregătire
- G Bec
- H Buton termostat
- I Tăviță strângere grăsime
- J Placă inferioară

### UTILIZARE ȘI ÎNGRIJIRE:

- Desfășurați complet cablul de alimentare al aparatului înainte de fiecare utilizare.
- Nu utilizați aparatul, dacă accesoriile atașate sunt defecte. Înlocuiți-le imediat.
- Nu mișcați aparatul în timpul utilizării.
- Utilizați mânerul aparatului pentru a-l apuca sau deplasa.
- Nu utilizați aparatul dacă este înclinat în sus și nu îl întoarceți.
- Nu răsturnați aparatul în timpul utilizării sau dacă este conectat la rețeaua de alimentare.
- Nu acoperiți suprafața de gătit sau produsele alimentare cu folie de aluminiu și alte materiale similare.
- Pentru a menține tratamentul antiaderent în stare bună, nu folosiți ustensile metalice sau ascuțite.
- Decuplați aparatul de la priză atunci când nu-l folosiți și înainte de a-l curăța.
- Depozitați aparatul într-un loc care să nu fie la îndemâna copiilor și/sau a persoanelor cu capacități fizice, senzoriale sau mentale reduse, ori care nu au experiența sau cunoștințele necesare.
- Nu depozitați și nici nu transportați aparatul dacă mai este fierbinte.

### INSTRUCȚIUNI DE UTILIZARE

#### ÎNAINTE DE UTILIZARE:

- Asigurați-vă că ați înlăturat toate ambalajele produsului.

- Înainte de a utiliza acest produs pentru prima dată, este recomandat să îl testați fără produse alimentare.
- Tot înainte de prima utilizare, curățați componentele care vor intra în contact cu alimentele în modul prezentat în secțiunea despre curățare.

#### UTILIZARE:

- Desfășurați complet cablul înainte de a porni aparatul.
- Rotiți comanda termostat până când aceasta ajunge în poziția corespunzătoare temperaturii dorite.
- Curățați aparatul.
- Conectați aparatul la rețeaua electrică.
- Beculețul de aprindere și cel de pregătire se vor aprinde, indicând faptul că aparatul a început să se preîncălzească.
- Va dura aproximativ 5 minute până când va ajunge la temperatura de gătit. Când este pregătit, becul de pregătire se stinge.
- Deschideți placa sandwich maker-ului, puneți carnea, sandwich-ul sau alimentele pe care doriți să le gătiți pe placa inferioară de gătit.
- Închideți aparatul. Beculețul de pregătire se va aprinde din nou.
- Gătiți între 3 și 8 minute până când becul de pregătire se stinge din nou sau ajustați timpul după cum doriți.
- Pe parcursul utilizării aparatului, becul se conectează și se deconectează automat, indicând în acest mod funcționarea elementelor de încălzire pentru menținerea temperaturii dorite.
- Atunci când alimentele au fost gătite după placul dvs., scoateți-le din aparat cu ajutorul unei spatule de lemn sau a altor ustensile similare rezistente la căldură. Nu utilizați pentru aceasta ustensile care pot deteriora acoperișul anti-aderent.
- Odată încheiat procesul de gătit, deconectați fișa de la priză de curent și lăsați unitatea deschisă pentru a se răci.
- Pentru reducerea generării de acrilamidă în timpul procesului de prăjire, aveți grijă ca pâinea să nu capete culoarea maro închis sau negru.

#### PENTRU A UTILIZA APARATUL CA ȘI PLACĂ (FIG. 1)

- Capacul/placă superior(ară) este nivelat(ă) cu placa inferioară / baza. Plăcile superioară și inferioară se aliniaza pentru a crea o suprafață vastă de gătit. Cu aparatul în această poziție,

localizați pârghia de eliberare a mișcării în partea dreaptă (Fig. 2).

- Cu o mână pe mâner, folosiți-o pe cealaltă pentru a glisa pârghia către dvs. Apăsăți pârghia în spate până când capacul rămâne complet plan. Aparatul va rămâne în această poziție până când se ridică mânerul și capacul pentru a reveni la poziția închisă inițială.
- Utilizați aparatul ca placă deschisă pentru a găti hamburgeri, carne, păsări de curte (nu se recomandă gătirea cu oase de pui, deoarece nu se gătește în mod uniform într-o placă deschisă), pește și legume.
- Aveți opțiunea de a găti tipuri diferite de alimente separat fără a amesteca gusturi sau găti cantități mari din același tip de mâncare odată.

### **ODATĂ ÎNCHEIATĂ UTILIZAREA APARATULUI:**

Selectați poziția minimă (MIN) folosind termostatul.

Deconectați aparatul de la rețeaua electrică.

Curățați aparatul.

### **CURĂȚARE**

- Decuplați aparatul de la priză și lăsați-l să se răcească înaintea oricărei operații de curățare.
- Curățați aparatul cu o cârpă umedă și câteva picături de detergent lichid, apoi uscați-l.
- Nu utilizați solvenți sau produse cu pH acid sau bazic, de exemplu înălbitori sau produse abrazive, pentru curățarea aparatului.
- Nu introduceți niciodată aparatul în apă sau orice alt lichid și nici nu țineți aparatul sub jet de apă.
- Este recomandabil să curățați aparatul în mod regulat și să îndepărtați resturile de alimente.
- Dacă aparatul nu este bine curățat, suprafața sa se poate deteriora, afectând în mod inevitabil durata sa de viață devenind nesigur pentru utilizare.

# Български

## Контактна скара

ASTERIA

## ОПИСАНИЕ

- A Горна плоча
- B Плочи
- C Горна плоча
- D Бутон за отваряне 180°
- E Долна част на съхранение
- F Светлинен индикатор за готовност
- G Светлинен индикатор
- H Бутон термостат
- I Тавичка за мазнина
- J Долна плоча

## УПОТРЕБА И ПОДДРЪЖКА :

- Преди употреба развийте напълно захранващия кабел на уреда.
- Не използвайте уреда с дефектни аксесоари. Незабавно ги заменете.
- Не движете уреда, докато работи.
- За да хванете или пренесете уреда, моля използвайте ръкохватките.
- Не използвайте уреда наклонен, нито обрнат.
- Не обръщайте уреда, докато работи или е включен в електрическата мрежа.
- Не покривайте, нито завивайте продуктите в алуминиево фолио или други подобни материали.
- За да може предотвратяващият залепване слой да се съхрани в добро състояние, моля не използвайте метални или остри прибори.
- Изключвайте уреда от мрежата, когато не е в употреба, както и преди почистване, монтаж, зареждане или смяна на принадлежностите.
- Съхранявайте уреда далеч от досега на деца и/или хора с намалени физически, сензорни или умствени възможности, или такива без опит и познания за боравене с него.
- Не съхранявайте уреда, ако е все още топъл.

## НАЧИН НА УПОТРЕБА

### ЗАБЕЛЕЖКИ ПРЕДИ УПОТРЕБА:

- Уверете се, че сте отстранили цялата опаковка от уреда.

- Преди да ползвате уреда за първи път, Ви препоръчваме да го включите да работи без хранителни продукти.
- Преди да използвате ел. уреда за първи път, почистете всички части, които са в контакт с хранителните продукти, следвайки упътванията от раздел "Почистване".

### УПОТРЕБА:

- Преди употреба развийте напълно захранващия кабел на уреда.
- Завъртете регулатора на температура докато достигнете позицията която отговаря на желаната температура.
- Почистете уреда.
- Включете уреда в електрическата мрежа.
- Светлинният бутон за включено и готовност ще светнат, което показва, че уреда е започнал да се загрева.
- Ще са необходими около 5 минути за да достигне уреда до температурата за готвене. Когато е готов, светлинният бутон за готовност ще се изключи.
- Отворете сандвич-скарата, поставете месото, сандвича или продуктите които желаете да пригответе върху долната плоча за готвене.
- Затворете уреда. Светлинният бутон за готовност ще се включи отново.
- Гответе между 3 и 8 минути докато светлинният бутон за готовност се изключи отново или нагласете времето по ваш избор.
- По време на употребата на уреда, светлинният бутон ще се включва и изключва автоматично, което показва, че затоплящите елементи работят за да поддържат желаната температура.
- Когато хранителния продукт се е изпекал до желаната от Вас степен, извадете го с помощта на дървена щатула или подобно топлоустойчиво приспособление. Не използвайте инструменти, които могат да наранят незалепващото покритие.

- След като приключите с готвенето, изключете щепсела от електрическия контакт и оставете уреда отворен за да изстине.
- За да намалите появата на акриламид при препичане, не оставяйте хляба да придобие кафяв или черен цвят.
- За да използвате уреда като скара (Фиг.1)
- Горната плоча/капак е нивелирана с долната плоча/ основа. Горната плоча и долната са на едно ниво, за да предоставят по-широка повърхност за готвене. При това положение, натиснете бутона за отваряне на пантата разположен в дясната страна (Фиг. 2).
- Поставете едната си ръка върху дръжката, а използвайте другата за да приплъзнете пантата към Вас. Избутайте пантата назад докато капака се изравни изцяло. Уредът ще остане в това положение докато не надигнете дръжката и капака за да ги върнете в първоначалното затворено положение.
- Използвайте уреда като отворена скара за да пригответе хамбургери, меса, домашни птици (не е препоръчително да готвите пилешкото месо ако има кокал, защото не се готвят равномерно на отворена скара), риба и зеленчуци.
- Можете да пригответе различни продукти едновременно без да смесвате вкусовете им, както и да готвите едновременно големи количества от една и съща храна.

След употреба на уреда:

- Поставете терморегулатора на най-ниската степен (MIN).
- Изключете го от захранващата мрежа.
- Почистете уреда.

## ПОЧИСТВАНЕ

- Изключете уреда от захранващата мрежа и го оставете да се охлади, преди да започнете да го почиствате.
- Почистете уреда с влажна кърпа, напоена с няколко капки миеш препарат и после го подсушете.
- За почистването на уреда не използвайте разтворители и препарати с киселинен или основен рН фактор, като например белина и абразивни продукти.
- Не потапяйте уреда във вода или друга течност и не го поставяйте под течаща вода.
- Препоръчително е да почиствате ел. уреда редовно и напълно да отстранявате остатъците от храна.
- Ако не поддържате уреда чист, повърхността му може да се повреди и това да съкрати безвъзвратно експлоатационния му живот, а също и да стане причина за рискова ситуация.



رافعة فتح السنين في القسم الأيمن (صورة رقم FIG.2)

- امسك بيد واحدة المقبض وباليد الأخرى قم بسحب الرافعة إليك. ادفع الرافعة إلى الورااء كي تترك الغطاء مستقيماً بشكل كامل. سوف يبقى الجهاز في هذه الوضعية حتى ترفع الرافعة والغطاء لإعادته إلى وضعية الإغلاق الأولى.
- استعمال الجهاز كمقبض مفتوح لتحضير الهمبرغر واللحم والطيور (لا ينصح بتحضير عظام الدجاج وعدم الطبخ بشكل متجانس في لوح الشوي المفتوح)، والسماك والخضراوات. فيها خيار طبخ العديد من المواد الغذائية بشكل متفرق دون خلط التكهات أو طبخ كميات كبيرة من نفس نوع الطعام مع بعضها.
- عند الانتهاء من استعمال الجهاز:
- اختر الوضع الأدنى (MIN) بواسطة منق الحرارة.
- افضل الجهاز من التيار الكهربائي.
- نظف الجهاز.
- التنظيف
- افضل قابس الجهاز من التيار الكهربائي واتركه يبرد قبل البدء بأي عملية تنظيف.
- قم بتنظيف الجهاز بقطعة قماش مبللة ومشرية بوضع قطرات من منظف ثم جففه.
- لا تستخدم مواد مذيبة ولا منتجات بعنصر رقم هيدروجيني حمضي أو أساسي مثل المبيضات ولا منتجات كاشطة لتنظيف الجهاز.
- لا تغسل الجهاز في الماء أو سائل آخر، ولا تضعه تحت الحنفية.
- ينصح بتنظيف الجهاز بشكل منتظم وإزالة جميع بقايا الطعام.
- إذا لم يتم حفظ الجهاز في حالة جيدة من النظافة، فإن سطحه قد يتلف ويؤثر لا محالة على مدة عمر الجهاز ويؤدي إلى وضع خطر.

## العربية

شواء كهربائي  
ASTERIA

### - الوصف

- A - خانة علوية
- B - مقبض
- C - لوحة مضادة للاتصاق علوية
- D - زر فتح ٠٨١ درجة
- E - خانة داخلية
- F - مؤشر ضوئي وضعية التحضير
- G - مؤشر ضوئي
- H - زر الترموستات
- I - صينية الدهن
- J - لوحة مضادة للاتصاق سفلية

### - الاستخدام والعناية:

- قبل كل استعمال، انشر بالكامل سلك التيار الكهربائي للجهاز.
- لا تستعمل الجهاز إذا كانت الأدوات الملحقة المركبة به فيها عيوب. اشرع باستبدالها على الفور.
- لا تحرك الجهاز أثناء ما يكون قيد الاستعمال.
- استعمل المقبض/المقابض لأخذ أو حمل الجهاز.
- لا تستخدم الجهاز مائلاً، ولا تقلبه.
- لا تقلب الجهاز أثناء ما يكون قيد الاستعمال أو موصولاً بالتيار الكهربائي.
- لا تغطي سطح الطهي أو الطعام بورق الألمنيوم أو مواد أخرى مماثلة.
- للحفاظ على الطلاء المانع للاتصاق في حالة جيدة، لا تستخدم الجهاز على أدوات معدنية أو حادة.
- افضل قابس الجهاز من التيار الكهربائي عندما لا يكون قيد الاستعمال وقبل القيام بأي عملية تنظيف أو ضبط أو شحن أو تغيير الأدوات الملحقة.
- احفظ هذا الجهاز بعيداً عن متناول الأطفال و/أو الأشخاص الذين يعانون من انخفاض قدراتهم الجسدية والحسية أو العقلية أو نقص الخبرة والمعرفة.
- لا تقم بحفظ الجهاز أو نقله إذا كان لا يزال ساخناً.

### - طريقة الاستخدام

#### - ملاحظات أولية للاستعمال:

- تأكد من أنك قد أزلت كافة مواد تعبئة وتغليف المنتج.
  - قبل استعمال المنتج لأول مرة، ينصح باستخدامه بدون أطعمة.
  - قبل استعمال المنتج لأول مرة، نظف الأجزاء في اتصال مع الأطعمة كما هو موضح في فقرة التنظيف.
- #### - الاستعمال:
- - خلع الكابل قبل استعماله.
  - - إدارة زر التحكم الحراري و تثبيته على درجة الحرارة المطلوبة.
  - نظف الجهاز.
  - - يجب توصيل الجهاز بالتيار الكهربائي.
  - سوف يشتعل المؤشر الضوئي لوضعية التحضير مشيراً إلى أن الجهاز بدأ بالتسخين.
  - بعد ٥ دقائق سوف تصل حرارة الجهاز إلى الدرجة المطلوبة للطبخ. عندما يصبح جهازاً سوف يطفئ ضوء التحضير.
  - فتح لوح جهاز الصندوق ووضع اللحم أو الصندويش أو الطعام المرغوب تحضيره في داخله.
  - إغلاق الجهاز. سوف يشتعل ضوء عملية التحضير من جديد.
  - الطبخ خلال ٣ إلى ٨ دقائق حتى يطفئ ضوء عملية التحضير أو حتى اضبط المدة حسب الحاجة.
  - خلال استعمال الجهاز سوف يتم وصل وفصل المؤشر الضوئي بشكل أوتوماتيكي مشيراً إلى عمل اجزاء التسخين للحفاظ على الحرارة المرغوبة.
  - عندما تنتهي عملية تحضير الطعام حسب الطلب يجب إزالته من الجهاز باستخدام المعلقة الخشبية أو أي أدوات أخرى مقاومة للحرارة. عدم استعمال ادوات يمكن أن تخدش التغطية المضادة للاتصاق.
  - بعد الانتهاء من عملية التحضير قم بفصل القابس من الكهرباء و اترك الجهاز مفتوحاً للتبريد.
  - التقليل من تشكل الأكريلاميد خلال عملية التحميص، تفادى تحول الخبز إلى اللون البني الغامق أو الأسود.

- لاستعمال الجهاز كمشواة (صورة رقم FIG.1)

- الغطاء أو اللوح الخارجي متوازن من اللوح السفلي أو القاعدة. يتم توافق وموازنة اللوح العلوي والسفلي لخلق مساحة طبخ واسعة. بعد وضع الجهاز في هذه الوضعية قم بالإمساك

## Español

### GARANTÍA Y ASISTENCIA TÉCNICA

Este producto goza del reconocimiento y protección de la garantía legal de conformidad con la legislación vigente. Para hacer valer sus derechos o intereses debe acudir a cualquiera de nuestros servicios de asistencia técnica oficiales.

Podrá encontrar el más cercano accediendo al siguiente enlace web: <http://taurus-home.com/>

También puede solicitar información relacionada poniéndose en contacto con nosotros por el teléfono que aparece al final de este manual.

Puede descargar este manual de instrucciones y sus actualizaciones en <http://taurus-home.com>

## Català

### GARANTIA I ASSISTÈNCIA TÈCNICA

Aquest producte gaudeix del reconeixement i protecció de la garantia legal de conformitat amb la legislació vigent. Per fer valer els seus drets o interessos ha d'acudir a qualsevol dels nostres serveis d'assistència tècnica oficials.

Podrà trobar el més proper accedint al següent enllaç web: <http://taurus-home.com/>

També pot demanar informació relacionada posant-se en contacte amb nosaltres al telèfon que apareix al final d'aquest manual.

Podreu descarregar aquest manual d'instruccions i les seves actualitzacions a <http://taurus-home.com>

## English

### WARRANTY AND TECHNICAL ASSISTANCE

This product enjoys the recognition and protection of the legal guarantee in accordance with current legislation. To enforce your rights or interests you must go to any of our official technical assistance services.

You can find the closest one by accessing the following web link: <http://taurus-home.com/>

You can also request related information by contacting us.

You can download this instruction manual and its updates at <http://taurus-home.com/>

## Français

### GARANTIE ET ASSISTANCE TECHNIQUE

Ce produit est reconnu et protégé par la garantie établie conformément à la législation en vigueur. Pour faire valoir vos droits ou intérêts, vous devrez vous adresser à l'un de nos services d'assistance technique agréés.

Pour savoir lequel est le plus proche, vous pouvez accéder au lien suivant : <http://taurus-home.com/>

Vous pouvez aussi nous contacter pour toute information.

Vous pouvez télécharger ce manuel d'instructions et ses mises à jour sur <http://taurus-home.com/>

## Deutsch

### GARANTIE UND TECHNISCHER SERVICE

Dieses Produkt ist von der gesetzlichen Garantie gemäss der geltenden Gesetzgebung geschützt. Um Ihre Rechte und Interessen geltend zu machen, müssen Sie eines unserer offiziellen Servicezentren aufsuchen.

Über folgenden Link finden Sie ein Servicezentrum in Ihrer Nähe: <http://taurus-home.com/>

Sie können auch Informationen anfordern, indem Sie sich mit uns in Verbindung setzen.

Sie können dieses Benutzerhandbuch und seine Aktualisierungen unter <http://taurus-home.com/>

## Italiano

### GARAZIA E ASSISTENZA TECNICA

Questo prodotto possiede il riconoscimento e la protezione della garanzia legale di conformità con la legislazione vigente. Per far valere i suoi diritti o interessi, dovrà rivolgersi a uno qualsiasi dei nostri servizi ufficiali di assistenza tecnica.

Può trovare il più vicino cliccando sul seguente link: <http://taurus-home.com/>

Inoltre, può richiedere informazioni mettendosi in contatto con noi.

Può scaricare questo manuale di istruzioni e i suoi aggiornamenti da <http://taurus-home.com/>



## Português

### GARANTIA E ASSISTÊNCIA TÉCNICA

Este produto goza do reconhecimento e proteção da garantia legal em conformidade com a legislação em vigor. Para fazer valer os seus direitos ou interesses, deve recorrer sempre aos nossos serviços oficiais de assistência técnica.

Poderá encontrar o mais próximo de si através do seguinte website: <http://taurus-home.com/>

Também pode solicitar informações relacionadas, pondo-se em contacto connosco.

Pode fazer o download deste manual de instruções e suas atualizações em <http://taurus-home.com/>

## Nederlands

### GARANTIE EN TECHNISCHE ONDERSTEUNING

Dit product valt onder de legale garantievoorzieningen zoals bepaald in de actuele wetgeving. Om een beroep te doen op uw rechten of aanspraken kunt u contact opnemen met onze officiële technische service.

U kunt de dichtstbijzijnde technische service vinden op de website: <http://taurus-home.com/>

Voor verdere informatie kunt u ook contact met ons opnemen.

U kunt deze gebruiksaanwijzing en eventuele actualiseringen ervan downloaden via <http://taurus-home.com/>

## Polski

### GWARANCJA I SERWIS TECHNICZNY

Ten produkt jest uznawany i chroniony prawną gwarancją zgodnie z obowiązującymi przepisami. W celu wyegzekwowania swoich praw lub interesów, należy udać się do dowolnego z naszych oficjalnych usług pomocy technicznej.

Najbliższy punkt można znaleźć, korzystając z poniższego linku: <http://taurus-home.com/>

Można również poprosić o informacje, kontaktując się z nami.

Można też pobrać niniejszą instrukcję obsługi i jej aktualizacje na <http://taurus-home.com/>

## Ελληνικά

### ΕΓΓΥΗΣΗ ΚΑΙ ΤΕΧΝΙΚΗ ΥΠΟΣΤΗΡΙΞΗ

Το παρόν προϊόν αναγνωρίζεται και προστατεύεται από τη νόμιμη εγγύηση συμμόρφωσης προς την ισχύουσα νομοθεσία. Για να διεκδικήσετε τα δικαιώματά ή συμφέροντά σας πρέπει να απευθυνθείτε σε οποιοδήποτε από τα επίσημα γραφεία μας τεχνικής υποστήριξης.

Για να βρείτε το πιο κοντινό σε εσάς, ανατρέξτε στην ιστοσελίδα: <http://taurus-home.com/>

Μπορείτε επίσης να ζητήσετε πληροφορίες, επικοινωνώντας μαζί μας.

Μπορείτε να «κατεβάσετε» από το διαδίκτυο το παρόν εγχειρίδιο οδηγιών και τις σχετικές ενημερώσεις του στο <http://taurus-home.com/>

## Русский

### ГАРАНТИЯ И ТЕХНИЧЕСКАЯ ПОДДЕРЖКА

Этот продукт защищен юридической гарантией в соответствии с действующим законодательством. Чтобы обеспечить соблюдение ваших прав или интересов, вы должны обратиться в любую из наших официальных служб по технической поддержке клиентов.

Вы можете найти ближайшие из центров, пройдя по следующей веб-ссылке: <http://taurus-home.com/>

Вы также можете запросить соответствующую информацию, связавшись с нами (см. последнюю страницу руководства).

Вы можете скачать это руководство и обновления к нему по адресу <http://taurus-home.com/>

## Română

### GARANȚIE ȘI ASISTENȚĂ TEHNICĂ

Acest produs beneficiază de recunoașterea și protecția garanției legale în conformitate cu legislația în vigoare. Pentru a vă exercita drepturile sau interesele, trebuie să vă adresați unuia dintre serviciile noastre oficiale de asistență tehnică.

Puteți găsi cel mai apropiat serviciu de asistență tehnică accesând următorul link web: <http://taurus-home.com/>

De asemenea, puteți solicita informații conexe, contactând-ne (consultați ultima pagină a manualului).

Puteți descărca acest manual de instrucțiuni și actualizările sale la <http://taurus-home.com/>

## العربية

## Български ГАРАНЦИЯ И ТЕХНИЧЕСКА ПОМОЩ

Настоящият продукт има законна гаранция, в съответствие с действащото законодателство. За да упражните правата си на потребител следва да се насочите към някой от нашите оторизирани сервиси.

Най-близкия до Вас сервис можете да откриете на следния линк: <http://taurus-home.com/>

Също така, можете да потърсите информация, свързвайки се с нас (вижте на последната страница на наръчника).

Наръчника с указания и неговите осъвременявания можете да свалите на следния <http://taurus-home.com/>

### الضمان والمساعدة التقنية

يحتظى هذا المنتج بالاعتراف والحماية من الضمان القانوني وفقاً للتشريعات النافذة. لطلب حقوقك أو مصالحك يجب عليك مراجعة أي

مركز من مراكزنا لخدمات المساعدة التقنية الرسمية.

يمكنك العثور على الأقرب عن طريق الدخول إلى رابط الموقع التال:

<http://taurus-home.com> (حسب العلامة التجارية)

كما يمكنك طلب المعلومات ذات الصلة عن طريق الاتصال بنا عبر الهاتف.

ويمكنك تحميل دليل التعليمات هذا وتحديثاته على الموقع <http://taurus-home.com>

COUNTRY	ADDRESS	PHONE
Algeria	Zone d'Activite, N° 62, Constantine	213770777756
Argentina	Av. del Libertador 1298,(B1638BEY), Vicente López (Pcia. Buenos Aires)	541153685223
Belgium	Mariëndonkstraat 5, 5154 EG, Elshout	31620401500
Benin	359 Av. Steinmetz, 1930, Cotonou	0299-21313798
Bulgaria	265,Okolovrasten Pat, Mladost 4, 1766, Sofia	35929211120 / 35929211193
Burkina Faso	Avenue Bassawarga, 01 BP915, Ouagadougou	226 25301038
Congo (Republic of)	98 Blvd General Charles de Gaulle, Pointe Noire	242066776656
Cyprus	20, Bethlehem Str. / P.O.Box 20430, 2033, Strovolos	35722711300
Czech Republic	Milady Horakove 357/4, 568 02, Svitavy	420 461 540 130
Democratic Republic of the Congo	AV. Pont Canale N° 3440, Kinshasa	00243-991223232
Equatorial Guinea	SN Av Patricio Lumumba y C/ Jesus B, Bata	00240 333 082958 / 00240 333 082453
Equatorial Guinea	Calle de las Naciones Unidas, PO box 762, Malabo	240333082958 / 240333082453
España	Avda Barcelona, S/N, 25790 Oliana (Lleida) atencioncliente@taurus.es	902 118 050
Ethiopia	Lideta Sub City Kebele 10 H.NO 124, Addis Ababa	+251 11 5518300
France	Za les bas musats 18, 89100, Malay-le-Grand	03 86 83 90 90
Gabon	BP 574, Port-Gentil Centre-ville	24101552689 / 24101560698
Ghana	Ederick Place, Accra-Ghana	302682448 / 302682404

<b>Gibraltar</b>	11 Horse Barrack Lane, 54000, Gibraltar	00350 200 75397 / 00350 200 41023
<b>Greece</b>	Sapfous 7-9, 10553, Athens	+30 21 0373 7000
<b>Guinea</b>	BP 206, GN, Conakry	(224) 622204545
<b>Hong Kong</b>	Unit H, 13/F., World Tech Centre, Hong kong	(852) 2448 0116 / 9197 3519
<b>Hungary</b>	Késmárk utca 11-13, 1158, Budapest	+36 1 370 4519
<b>India</b>	C-175, Sector-63, Noida, Gautam Budh Nagar - 201301, Delhi	(+91) 120 4016200
<b>Ivory Coast</b>	01 Rue Des Carrossiers-Zone 3, B.P 3747, Abidjan 01 (RCI)	22521251820 / 225 21 353494
<b>Jordan</b>	28 Basman St Down town, Amman	+962 6 46 222 68
<b>Kuwait</b>	P.O. BOX 3379 hawally, 32034, Hawally	+965 2200 1010
<b>Lebanon</b>	Damascus Highway; Sciale Building, Jamhour	9615922963
<b>Luxembourg</b>	Mariëndonkstraat 5, 5154 EG, Elshout	31620401500
<b>Mali</b>	BP E2900, Dravela Bolibana	223227216 / 223227259
<b>Marruecos</b>	Big distribution society 4 Rue 13 Lot. Smara Oulfa, Casablanca	(+212) 522 89 40 21
<b>Mauritania</b>	134 Avenue Gamal Abdener llot D, Nouakchott	2225254469 / 2225251258
<b>Mexico</b>	Rosas Moreno N° 4-203 Colonia de San Rafael C.P. 06470 – Delegación Cuauhtémoc, Ciudad de México	(+52) 55 55468162
<b>Montenegro</b>	Rastovac bb, 81400, Niksic	+382 40 217 055
<b>Netherlands</b>	Mariëndonkstraat 5, 5154 EG, Elshout	31620401500
<b>Nigeria</b>	8, Isaac; John Str.G.R.A Ikeja Lagos	23408023360099
<b>Paraguay</b>	Denis Roa 155 c/ Guido Spano, Asunción	21665100
<b>Peru</b>	Calle los Negocios 428, Surquillo, Lima	(511) 421 6047
<b>Portugal</b>	Avenida Rainha D. Amélia, nº12-B, 1600-677, Lisboa	+351 210966324
<b>Romania</b>	Dudesti Pantelimon 23, 410554, Bucharest	031.805.49.58
<b>Serbia</b>	Rastovac bb, 81400, Niksic	+382 40 217 055
<b>Slovakia</b>	Milady Horakove 357/4, 568 02, Svitavy	420 461 540 130
<b>Southafrica</b>	Unit 25 & 26, San Croy Office Park, Die Agora Road, Croydon, Kempton Park, 1619, Johannesburg	(+27) 011 392 5652
<b>Tunisia</b>	2, Rue de Turquie, Tunis	21671333066
<b>Ukraine</b>	Block 6, Ap Housing Estate Topol-2, B, 49000, Dnepropetrovsk	380563704161 / 380563704161
<b>United Arab Emirates</b>	P.O.BOX 8543, Dubai	14506246200
<b>Uruguay</b>	Luis Alberto de Herrera 3468, 11600, Montevideo	598 2209 28 00
<b>Vietnam</b>	Lot 7 Ind. Zone for, Ha Noi	84437658111 / 84437658110

**taurus**

Avda. Barcelona, s/n  
25790 Oliana  
Spain